

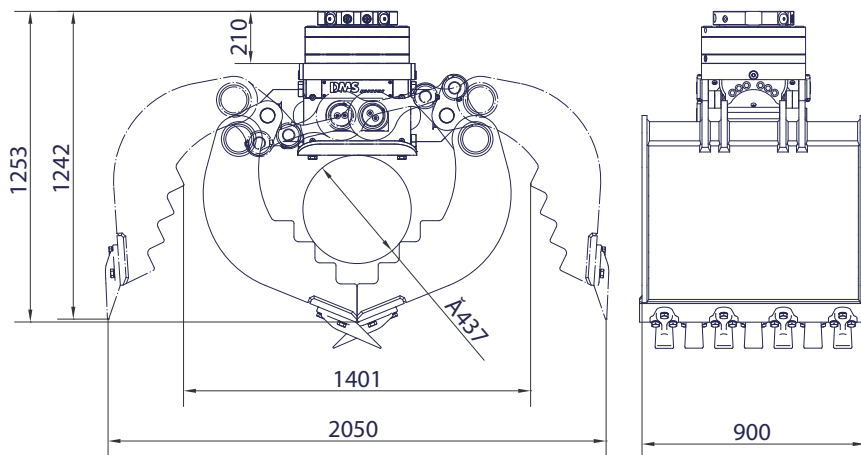

DMS Technologie GmbH

Inhalt [l]:	542
Empf. Literleistung Drehen [l]:	15-30
Empf. Literleistung Greifen [l]:	40-150
Gewicht (inkl. Rotator) [kg]:	1027
Betriebsdruck [bar]:	350
Schließkraft [kN]:	52
Drehmoment [Nm]:	6250
Baggerdienstgewicht [kg]:	20 000
Anzahl der Zähne:	7



### // Lieferbares Zubehör

- Schraubadapter für Schnellwechsellaufnahme Lehnhoff MS/HS
- Schraubadapter für andere Schnellwechsellaufnahmen auf Anfrage
- Adapterflansch für Eigenlösung

### // Lieferumfang

- Greifer mit Schalen
- geschraubte Zähne
- Rotator

# 17-22t

SG22090

[www.dms-tec.de](http://www.dms-tec.de)

