

Tiny Sideboard

Montageanleitung
Mounting instruction

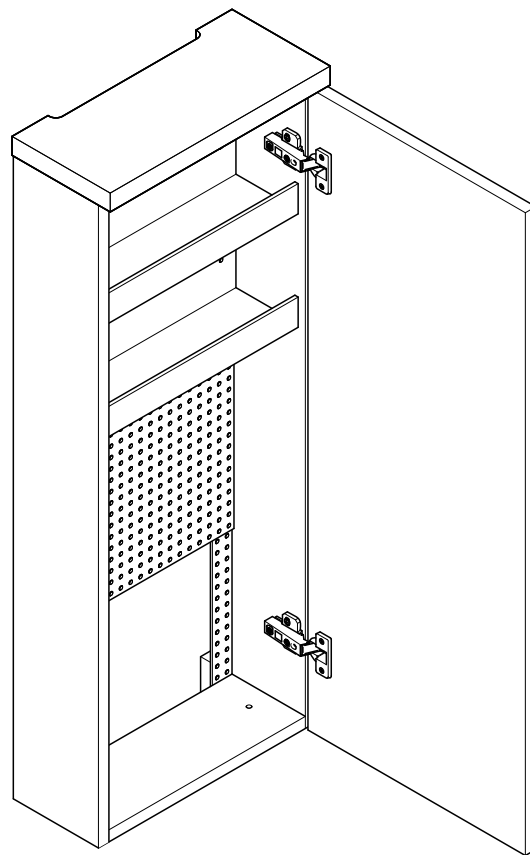

Allgemeine Montagehinweise

- Stellen sie sicher, dass sich an den Montagepunkten keine Stromleitung befindet.
- Keine Leitungen bei der Montage einklemmen oder beschädigen.

Die Befestigungselemente sind für folgendes Mauerwerk geeignet:

- Betonwand
- Kalkstein-Lochziegel
- Voll- und Hohllochziegel
- Porenbetonstein / Gasbetonstein,
- Poroton, Unipor
- Leichtbeton- Hohlblockstein

General installation instructions

- Ensure that there are no electricity cables at the installation points.
- Do not trap or damage any wires during installation.

The fastening elements are suitable for use on following wall types:

- Concrete wall
- Sandy limestone - perforated brick
- Fully or vertically perforated bricks
- Porous precast concrete block / aerated concrete block
- Poroton, Unipor
- Light concrete-hollow bricks

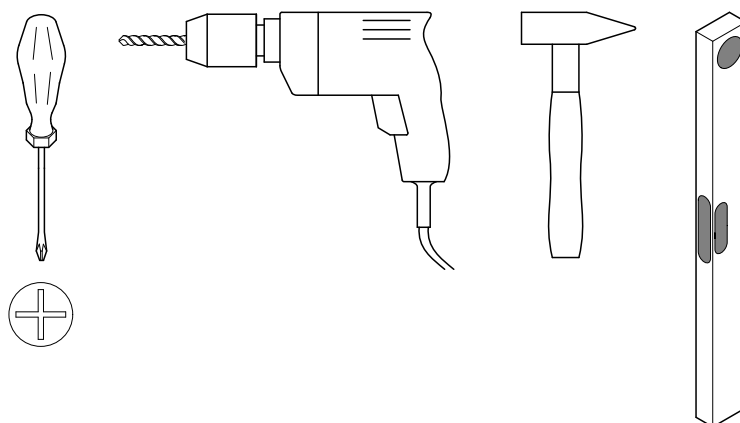
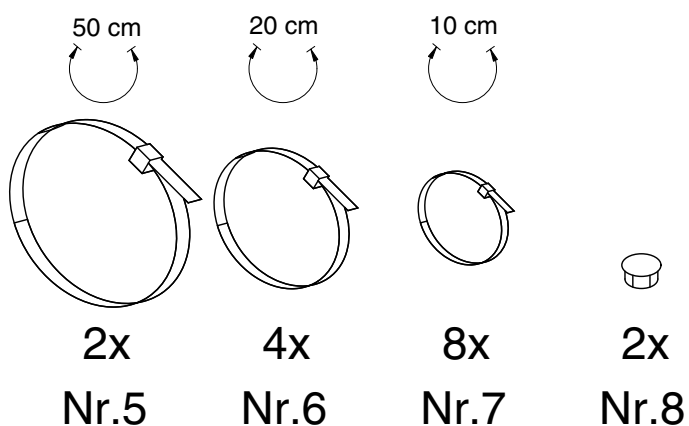
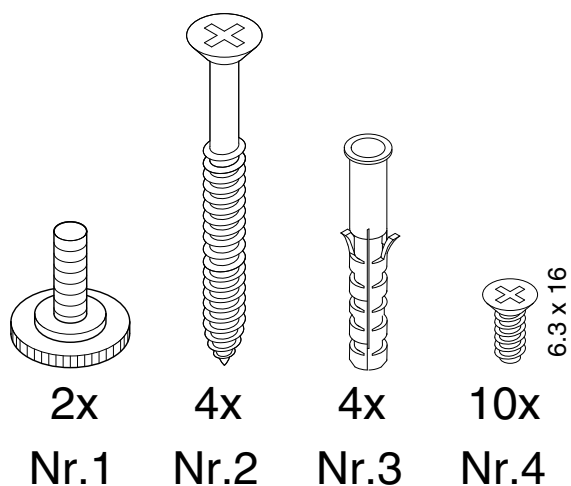
Benötigte Werkzeuge**Required tools****Schrauben****Screws**

Türanschlag bestimmen

Obere Platte mit zwei Schrauben (Nr. 1) befestigen.

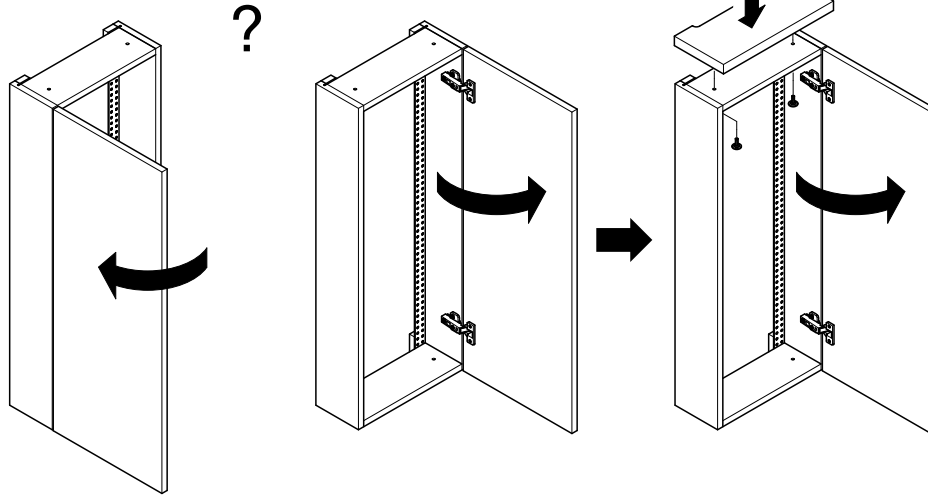
**Decide left- or right-hinged door situation**

Fasten the top panel with two screws (no. 1)

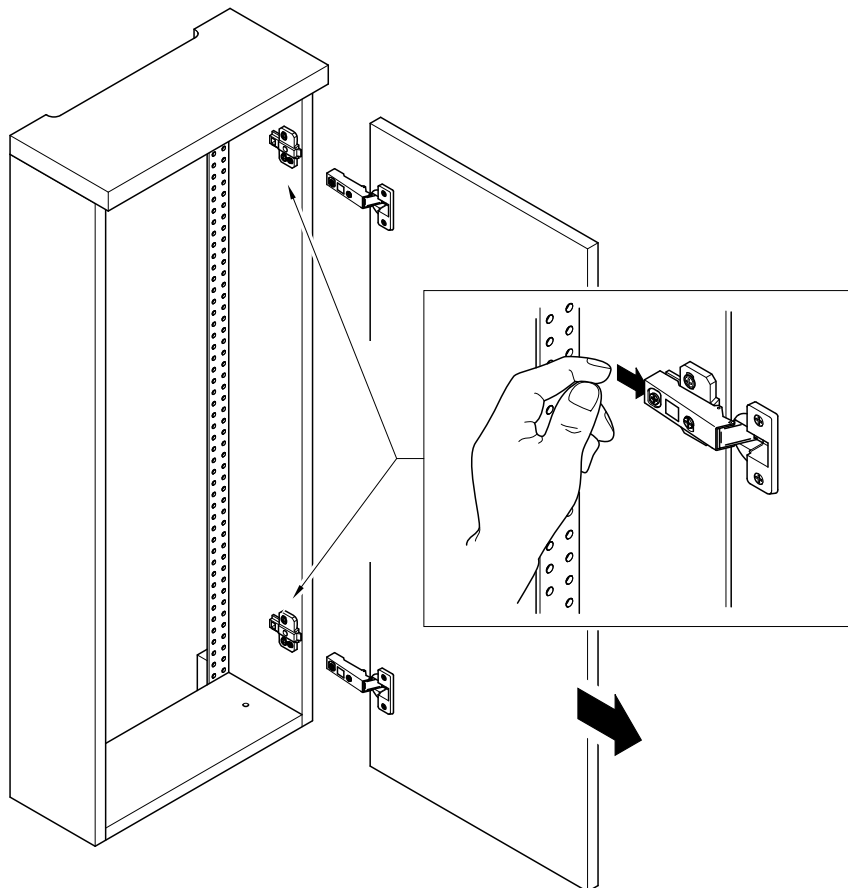
Tür zur besseren Montage entfernen**Remove the door for better mounting**

Montage

- Schrank mit Wasserwaage ausrichten.
- Mit den vier Schrauben (Nr. 2) Befestigungspunkte markieren.
- Löcher für Dübel bohren.
- Dübel (Nr. 3) in Löcher stecken.
- Schrank mit Schrauben (Nr. 2) befestigen.

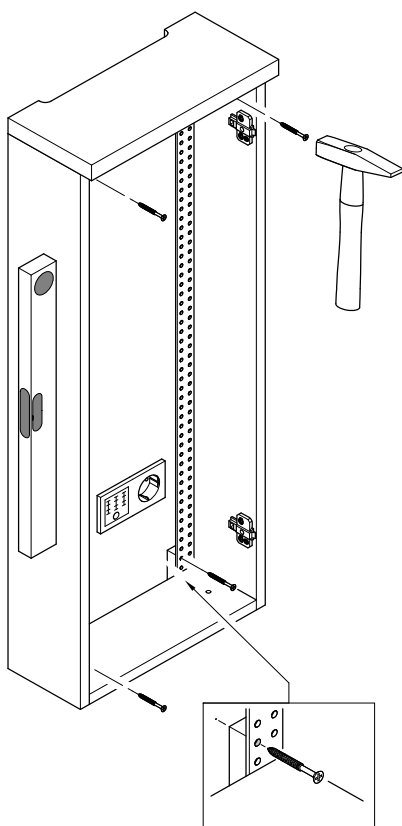
**Fitting**

- Align cabinet with a spirit level.
- Mark the fixing points with the four screws (no. 2).
- Drill the holes for the dowels.
- Insert the dowels (no. 3) into the holes.
- Fix the unit with the screws (no. 2).

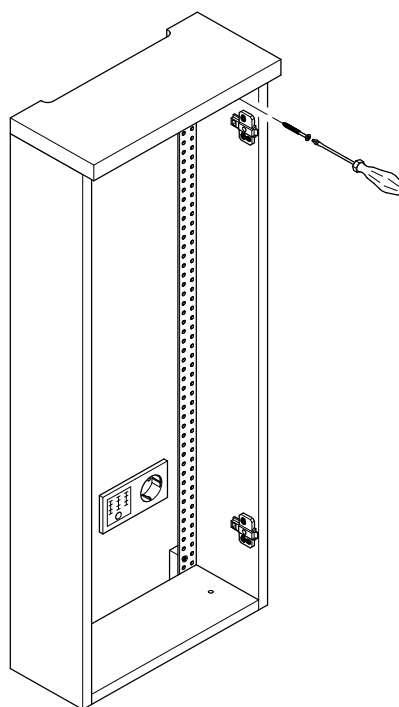
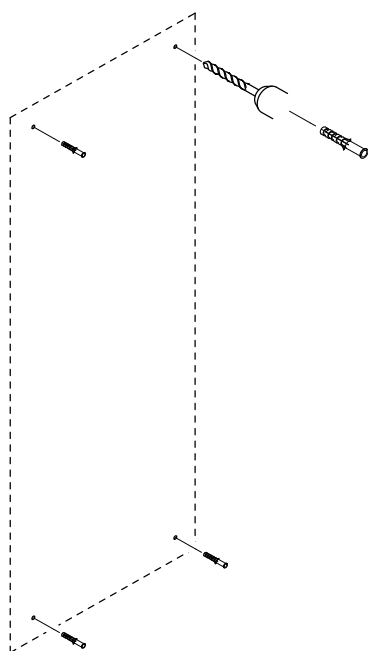

Rückwand

- Rückwand unten mit zwei Schrauben (Nr. 4) leicht befestigen.

Somit können Sie die Rückwand leicht nach vorne klappen und die Kabelbinder (Nr. 5 / 6 / 7) von hinten montieren.

Kabelbinder Nr. 5 für den Router verwenden.
Kabelbinder Nr. 6 für den Splitter verwenden.
Kabelbinder Nr. 7 für die Kabel verwenden.

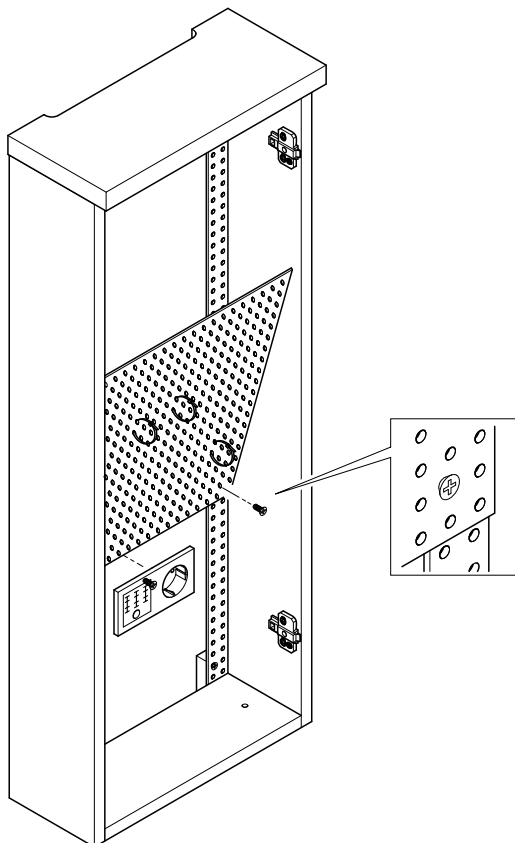
**Back panel**

- Fasten the back panel at lower edge with two screws (no. 4)

Thus, you can position the back panel slightly forward, to insert the cable binders (no. 5 / 6 / 7) from the rear side.

Use cable binder no. 5 for the router.
Use cable binder no. 6 for the splitter.
Use cable binder no. 7 for the cables.

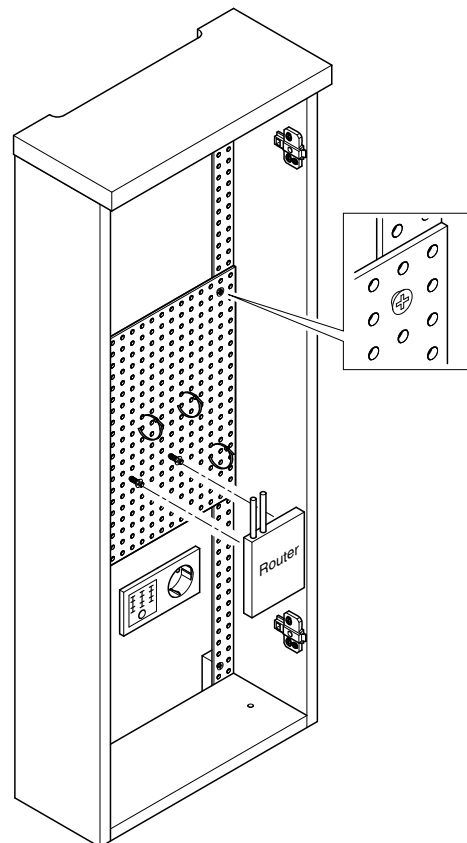

Kabel verlegen / Ablagefächer und Tür montieren

Abdeckungen (Nr. 8) für Bohrlöcher im unteren Boden montieren.

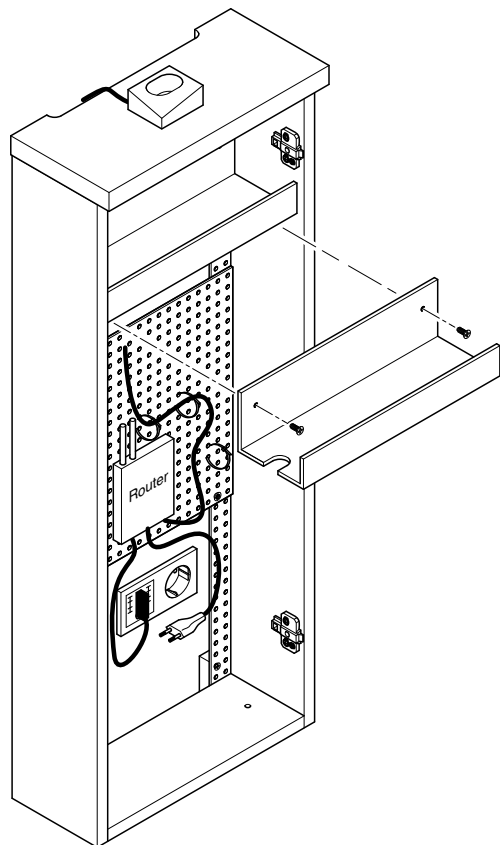
**Position the cables / Fix the trays and the door**

Install the covering caps (no. 8) for holes in the bottom shelf.

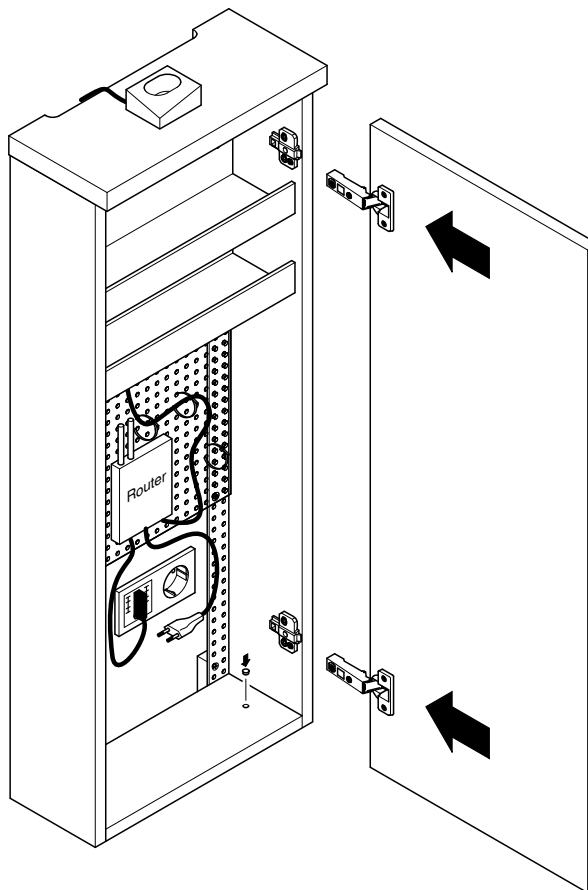

Bernhard und Eugen Gerl
Möbel Entwicklung und Vertrieb GbR
Gmelchstr. 20
DE - 83278 Traunstein

Email: [info \(at\) tiny-sideboard.de](mailto:info@tiny-sideboard.de)